

Juni 2023

Hej grannar!

Sommar och ledigheter är här! Låt oss hjälpas åt att göra vad vi kan för att minska inbrottsrisken i sommar: Tala om för era grannar om ni åker bort, hjälp varandra att se till husen och tömma brevlådor. Håll ögonen öppna, hälsa på okända människor och fråga om de behöver hjälp med något.

Och så vill vi önska oss alla en trevlig sommar!

Med vänlig hälsning

Styrelsen

Ny styrelse valdes på stämman



Nya styrelsen: Jonas, Helena, Mattias, Pär, Barbro, Anna, David, André, Jan, Roberth

Våra olika roller i styrelsen, kontaktuppgifter hittar ni på hemsidan:

Barbro Flermoen, nr 92
André Gottfridsson, nr 56
Pär Sandberg, nr 81
Helena Wintgren, nr 139
Anna Hjalmarsson, nr 179
Jonas Eklöf, nr 201
David Wiberg, nr 83
Roberth Adebahr, nr 66
Mattias Wiberg, nr 76
Jan Holmberg, nr 165

ordförande, underhållsplan, brandskydd
kassör
sekreterare, kommunikation
reparationer, förvaltarkontakt, hyresgäster
ventilation, värme, skadedjur
vägar, asfalt, murar, parkering & laddstolpar
tak, hållbarhetsansvarig
fasader, fönster, balkonger
vatten, avlopp (stambytet)
utemiljö, sopor, snöröjning

Stambytet

Äntligen börjar det röra sig framåt! Det förfrågningsunderlag som tagits fram har nu skickats till sex olika entreprenörer och de ska lämna sina svar veckan före midsommar. Projektledaren gör en första genomgång och sammanställer svaren. Först då vet vi "på riktigt" vilken tid det kommer att ta och hur mycket det kommer att kosta. Sedan får vi möjlighet att träffa de som verkar intressanta att gå vidare med, för att gå igenom anbuden, och de får tillfälle att närmare bekanta sig med området.

Stämman, utredningar och motioner

På grund av trassel med att få klar årsredovisningen fick vi lov att flytta fram stämman en vecka. Men den 1 juni blev den av. Knappt hälften av medlemmarna var närvarande - och det märktes att det finns behov av information och tillfällen till diskussion. Något som den nya styrelsen tar till sig! Fler info/diskussionsmöten kommer att hållas till hösten. Vi börjar med:

Ekonomigenomgång

Ett av önskemålen var att gå igenom ekonomin mer i detalj. Vi håller en sådan träff i Butiken efter sommarledigheterna. Vi kommer att gå igenom följande punkter.

- Nyckeltal, vilka som används, varför och hur de kan påverkas av vad vi gör
- Lån, räntekostnader och amorteringar
- Likviditet, nu och framåt
- Avgiften och hur den hänger ihop med ovanstående

För att vi ska få ett hum om hur stort intresset är vill vi gärna att ni mailar till kassor@riksradsvagen.se och berättar om ni vill komma. Är det någon särskild fråga ni har så skriv den med så kan dragningen bli än mer relevant.

Årsredovisning och protokoll finns att läsa på [hemsidan](#). Vill du ha ett utskrivet ex så hör av dig till sekreterare@riksradsvagen.se.

Utöver årsredovisningen så var det några extra punkter:

- **Hållbarhetspolicy.** Utredning efter en motion som lades förra stämman. Det förslag till policy som presenterades antogs av stämman, efter ett tillägg angående det kulturhistoriska värdet. Målsättningen är att långsiktig hållbarhet och hushållande med resurser (material och energi) ska vara med i samtliga beslut som fattas i föreningen. Och genom det minimera skadlig miljöpåverkan och skapa förutsättningar för och inspirera oss alla att agera hållbart i vardagen. Vi ska känna trivsel, trygghet och stolthet över vårt boende och på det sätt föreningen verkar samt bidra till ett hållbart samhälle. Policyn finns att läsa på [hemsidan](#). [För medlemmar](#).
- **Bommar eller andra farthinder.** Utredning efter en motion som lades förra stämman. Efter en hel del diskussion om hur stort problemet är och vilka det är som kör för fort. Om det skulle vara bra med bommar eller fartgupp och blomlådor, så beslutade stämman att återreitera frågan till styrelsen för vidare utredning.

- **Fyra motioner från Jakob Wranne**, Rrv 39, behandlades under tidspress. Vi hade redan dragit över utsatt sluttid.
- **Motion 1: Friska tak behöver inte skottas.** Här skiljer sig åsikterna mellan motionären och styrelsen, och eftersom det inte fanns nog med tid för att varken informera eller att diskutera så bordlades motionen till kommande extra (ev i höst) eller ordinarie stämma.
- De övriga tre motionerna beslutade stämman att bifalla:
- **Motion 2: Bra luft och spara pengar.** Att föreningen tittar på hur en ventilation av övervåningen i B-husen skulle kunna utformas.
- **Motion 3: Varma golv, värmeväxling och bättre ekonomi.** Att utreda hur varmluft från husen skulle kunna återanvändas.
- **Motion 4: Varma fönster.** Att räkna på vilken energibesparing vi skulle få med utbyta glas i våra fönster.

Trafikmiljön och säkerhet

I väntan på kommande utredning finns det en hel del var och en kan göra!

- Se till att själva köra i max **gåfart!** Påpeka det för leveranser och andra som vi vet om kommer att köra på småvägarna. Håll efter buskar som skymmer!
- Gallra buskar/häckar så att det går att se igenom och/eller klipp ner till en lägre höjd. Ta även hand om det som finns i närheten av den egna uteplatsen. Följande princip gäller för in- och utfart om man har en villafastighet i Stockholms stad. För vår del är det ju inte utfarter - men korsningar och entréer. (Tack till Magnus Olsson i 49:an för bild och info.):

Murar, staket och häckar

Murar, staket och häckar inom 2,5 m från utfarten och gatan eller trottoaren bör inte vara högre än 70 cm för att säkerställa godtagbar sikt. Häckar ska planteras så de inte växer ut över gångbana. Infartens bredd får vara max 3 m. Framför ev garage eller carport skall det finnas gott om utrymme för parkering inom egen tomt, minst 6 m.

Vid nyanläggning av murar och staket ska hänsyn tas till eventuella gatuträd. Schakt i trädens rotzon ska undvikas.

- A. Utfart (minst 6 m lång) (max 3 m bred)
- B. Murar, staket och häckar
- C. Gångbana
- D. Körbana

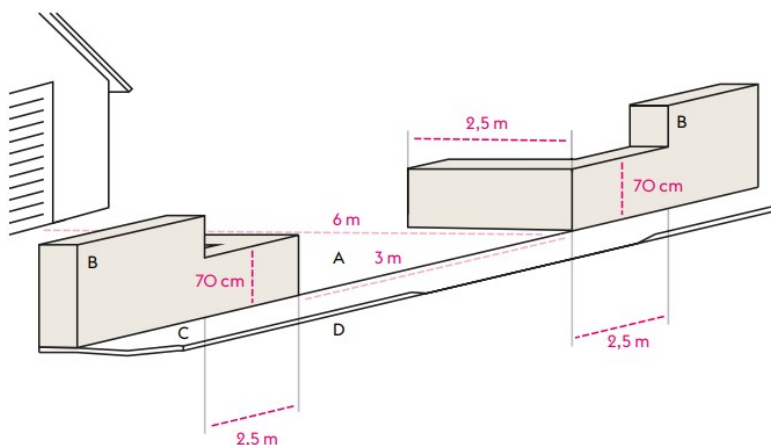

Sommarskötsel av utemiljön

Som vanligt så här års kommer en uppmaning om att tänka på att en dag på våren och en på hösten inte är allt som behövs för att sköta om våra gemensamma ytor! Om det blir en torr sommar (och det är redan snustorrt) behöver vi alla hjälpas åt att vattna de yngre träden med bevattningspåsar som behöver fyllas på och även en del "allmänna" planteringar.

Miljöstugan

Glas: tänk på att inte blanda färgat och ofärgat!
Och det gör ingenting om kartonger plattas till...

Höstfest lördagen den 2 september

Vi ska ju inte börja tänka på hösten nu när försommaren är som vackrast! Men, det kan i alla fall vara bra att notera redan nu i kalendern att årets höstfest kommer att hållas lördagen den 2 september. Det är länga 5, Rrv 82-108, som organiserar i år, ev frågor till Elin Dahlstedt i 106:an.

Nya medlemmar

Vi hälsar nya medlemmar välkomna!
Henrik Braconier, Åsa David i 41:an
Marika Engel, Gustav Sahlin i 47:an

Övrigt

Vill du få Info-brev och annan information från styrelsen på mejl, men får det inte idag (eller har bytt mejladress), eller om du inte vill få fler mejl från BRF Riksrådsvägen? Meddela namn, mejladress och husnummer till kommunikation@riksradsvagen.se så lägger vi till eller tar bort.

Felanmälan

Anmäl alltid felaktigheter, önskan om hjälp med reparationer och dylikt hos förvaltningsbolaget SBC på <https://www.sbc.se/kontakt/felanmalan/>. Kontakta inte hantverkare själv för sådana reparationer som ni anser/tror att föreningen ansvarar för. Mer information finns på vår hemsida [Felanmälan – Brf Riksrådsvägen](#)